

METALEN HOLLEWANDPLUG / SPANANKER / GIPSPLAATANKER

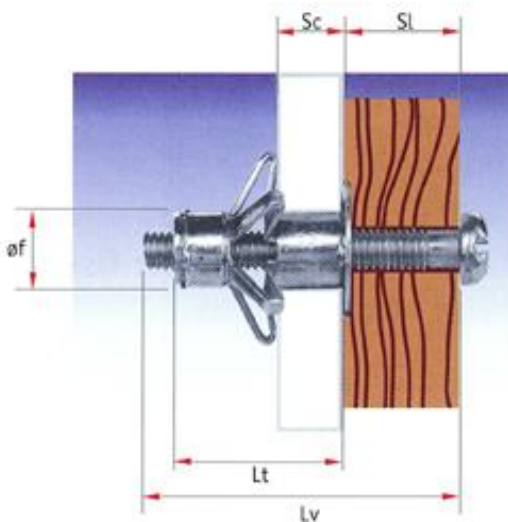

D	LENGTE	BOOR Ø	MIN-MAX plaatdikte (Sc)	MIN-MAX bev.dikt (Sl)
M4	32	8	3 - 12	8 - 17
M4	38	8	10 - 16	12 - 18
M4	52	8	16 - 24	13 - 21
M4	59	8	31 - 38	13 - 21
M5	37	10	6 - 13	8 - 17
M5	52	10	7 - 16	13 - 22
M5	65	10	14 - 26	20 - 32
M6	37	13	6 - 13	8 - 13
M6	52	12	7 - 16	13 - 22
M6	65	13	20 - 32	14 - 26

TOEPASSINGSGBIED:

Bevestigingen aan (gips)platen of panelen met een dikte van 3mm t/m 32mm.

WERKING:

Door het aantrekken van de schroef, bij voorkeur met een montagetang, worden de spreidelementen tegen de achterwand van de plaat uitgevouwen en vastgeklemd.

De plug blijft op zijn plaats, zelfs wanneer de schroef wordt gedemonteerd.

KENMERKEN:

Uitstekende uittrekwaarden door 5 spreidelementen en de grote aandrukstraal.

Eenvoudige montage met montagetang of accuschroefmachine.

Demontage van het bouwelement zonder plugverlies.

Draaiblokkering: voorkomt meedraaien tijdens de montage.

Bekijk de scherpe prijzen van WWW.TECHWINKEL.NL

Wanneer u zich als bedrijf registreert op onze site, krijgt u nog eens 35% korting!